



Associazione Italiana Aeromodellismo Storico

SAM - ITALIA Chapter 62



REGOLAMENTO SPORTIVO SAM 62

Edizione 2009 - 2011

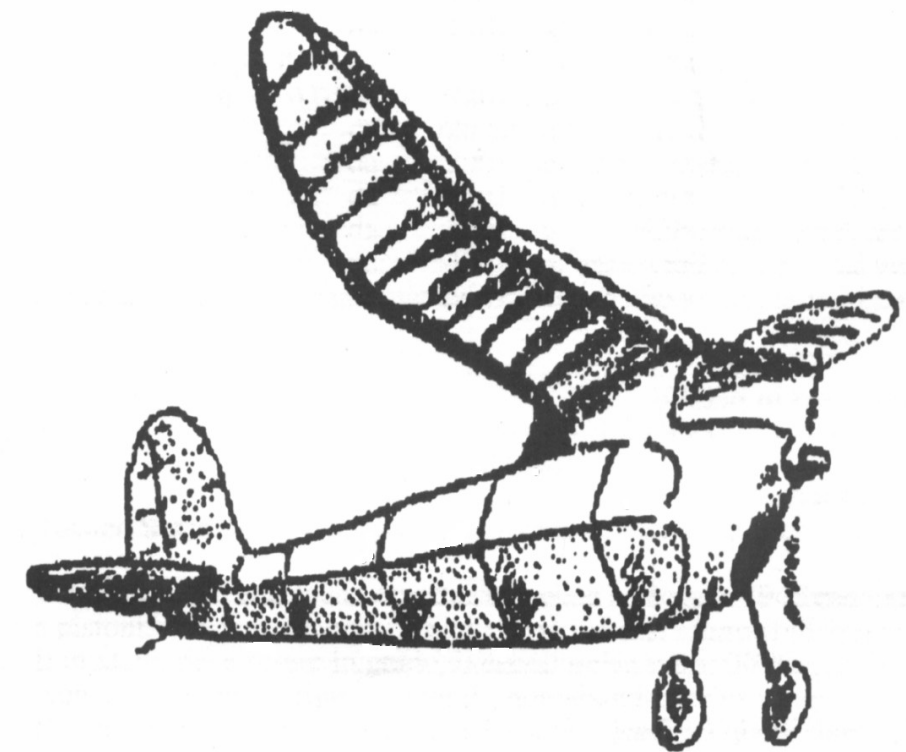

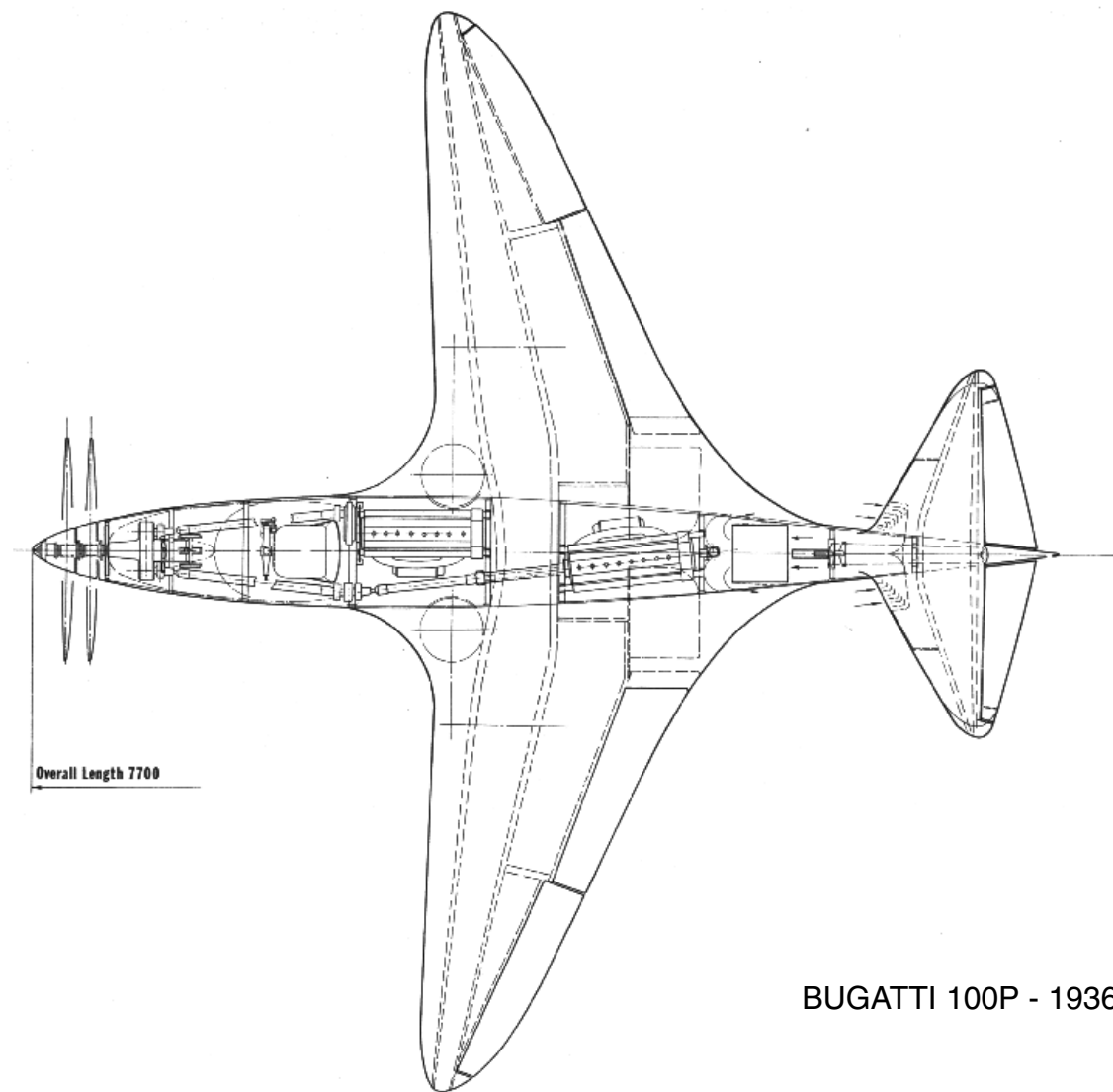

BUGATTI 100P - 1936

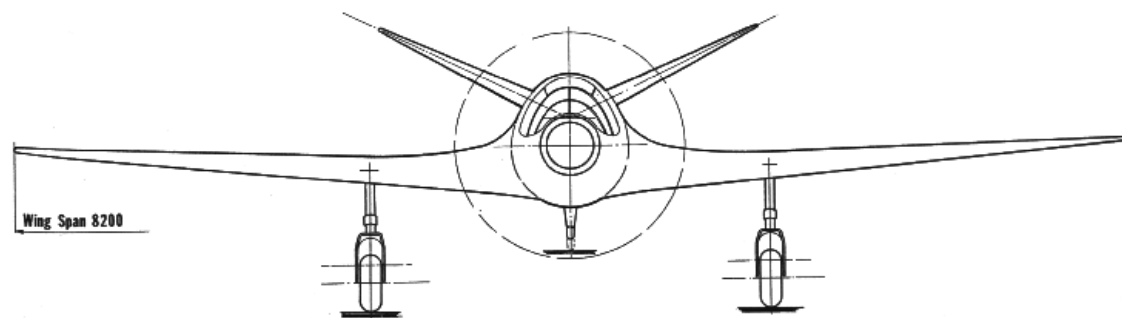

Twin pusher

Gara per modelli definiti come sopra (detti anche "A" Frame). Doppia fusoliera a bastone. Lancio collettivo. Vince chi atterra per ultimo.

Giornata dei motori

Presentazione statica di motori d'epoca e prova di efficienza. 30 secondi di funzionamento regolare. Valutazione rarità. Anzianità. Stato di conservazione.

Gare postali

Gare internazionali promosse e pubblicate sulle riviste SAM relative a diverse categorie di modelli.

Coppa "65"

Gara riservata a modelli ad elastico con apertura massima di 65 cm. Dalle origini fino al 1956. Formula libera. Tempo di volo: due minuti.

Coppa d'inverno

Gara riservata a modelli ad elastico della formula "Coupe d'Hiver" dal 1938 al 1953. Peso minimo: 70 gr. Elastico: 10 gr. Sezione frontale: 20 cmq. Decollo da terra. Tempo di volo due minuti.

Riproduzioni "Jumbo"

Gara riservata a modelli ad elastico volo libero, riproduzioni fino al 1950 con apertura alare superiore a 91,4 cm. Tempo di volo due minuti.

Coppa "Solo un modello"

Gara riservata ad un solo disegno. Il disegno prescelto dovrà essere comunicato l'anno precedente a quello della gara.

Veleggiatori in pendio

Gara riservata a OTVR dalle origini fino al 1950.

Moto modelli vintage VM a volo libero

Gara riservata a moto modelli dal 01/01/1951 al 31/12/1955.

- Motori originali o replica fino al 31/12/1960 (max. 2,5 cc.).
- Motori d'epoca successiva ammessi: solo su bronzine.
- Tempo motore 15 secondi. Tempo di volo tre minuti.
- Peso minimo 200 gr per cc.

Tre lanci

Modelli Wakefield Radioassistiti

Gara riservata ai modelli ad elastico formula Wakefield, dal 1928 al 1953, muniti di comando radio sul direzionale e sul profondità.

- Tempo di volo 3 minuti.
- Decollo da terra e atterraggio nella zona di campo predelimitata.

Tre lanci.

Volo vincolato

Gare per modelli O.T. da Acrobazia, Velocità e Team Racing.

Regolamento in corso di studio.

EVENTI SPECIALI

Concorso d'eleganza

Valutazione statica di modelli OT solo in base alle difficoltà e qualità di esecuzione. Il modello deve eseguire un volo regolare. Un modello già vincitore di un Concorso non può essere ripresentato ad altri analoghi Concorsi.

Il Concorso di Eleganza può essere inserito nelle gare di durata, sommando il punteggio della valutazione a terra con quello di volo che, nel caso di classifica unica per diverse categorie, dovrà essere moltiplicato per un coefficiente corrispondente al rapporto fra il tempo massimo più elevato previsto per una categoria (ad esempio Categoria Texaco: 15' Per te lanci validi = 45') e quella massimo ottenibile per la categoria in questione. Ad esempio: Categoria OTMR 3 lanci validi di 8' = 24 coefficiente correttivo = $45:24 = 1,875$

Per la valutazione a terra si suggeriscono i seguenti criteri:

1) Fusoliera

- Sezione triangolare: Massimo punti 3
- Sezione poligonale fino a 12 angoli: Massimo punti 6
- Sezione poligonale fino ad ovale: Massimo punti 9

Elementi da considerare in ogni caso: carenatura motore, alleggerimento ordinate, raccordi alari, tipo di baionette.

2) Velature

- Pianta rettangolare, estremità mozze, estremità arrotondate, estremità ellittiche, alleggerimento centine: Massimo punti 3
- Pianta trapezoidale, estremità mozze, estremità arrotondate, estremità ellittiche, alleggerimento centine: Massimo punti 6
- Pianta ellittica: alleggerimento centine: Massimo punti 9

3) Fedeltà di esecuzione

- Comandi tiranteria di controllo invisibili o, se visibili, non realizzati con elementi in plastica: Massimo punti 9

4) Costruzione

- Evolvenza dello spessore delle centine; andamento rettilineo dei listelli nell'ala; nella fusoliera e nei piani di coda; fazzolettatura di rinforzo; peso: Massimo punti 9

5) Rivestimento

- a) Fusoliera rivestita in balsa e velature in seta: Massimo punti 9
- b) Totalmente in seta: Massimo punti 6
- c) Valori decrescenti per carta e termoretraibili similcarta, assenza di grinze

6) Gruppo motopropulsore e carrello

- Motore originale d'epoca, specie se ad accensione elettrica, elica multistrato in legno auto costruita, carrello con carenatura, ruote auto costruite: Massimo punti 6

7) Aspetto finale

- Scritte a mano con vernice, ritagliate da carta colorata, decalcomanie, autoadesivi commerciali: Massimo punti 9

Il totale dei voti ottenuti dai modelli veleggiatori, che non possono usufruire del voto previsto al punto 6, dovrà essere moltiplicato per coefficiente correttivo di 1,111.

Il totale finale dei voti ottenuti (massimo 60) dovrà essere moltiplicato per un coefficiente K pari al tempo massimo in minuti più elevato previsto per una categoria in gara in modo da assicurare l'eguaglianza fra il punteggio massimo di volo e quello della valutazione a terra.



REGOLAMENTO SPORTIVO

SAM - ITALIA Chapter 62

Edizione 2009



PREFAZIONE

I regolamenti non potranno mai essere così precisi da mettere su di uno stesso piano tutte le realizzazioni; non lo erano all'epoca e non lo potranno essere oggi.

Poiché bellissime opere rischiano di non essere mai realizzate a favore di altre, magari più brutte, ma dal buon rendimento tecnico-agonistico, occorre ricordare:

“Le gare di aeromodelli d'epoca a volo libero o radioassistito sono state create per essere semplici, divertenti ed interessanti tanto per i concorrenti che per gli spettatori. Non si desidera far progredire la tecnica aeromodellistica per se stessa, né si desidera provare nuovamente quanto già fa parte della storia dell'aeromodellismo, ma accrescere la partecipazione di tutti all'attività sportiva generale”.

Il seguente Regolamento ha validità di anni tre a partire dal 01/01/2009.

Successivamente (dopo il 31.12.2011), in base alle esperienze acquisite sui campi di gara, possono essere evidenziate eventuali modifiche da apportare al regolamento in uso.

Entro il 30 luglio, di ogni anno pari, da parte dei soci, possono essere inviate proposte di modifica, firmate da almeno 5 soci in regola con il versamento delle quote sociali, al Vicepresidente della SAM Italia Chapter 62 che, vagliate e raggruppate, le invierà ai singoli membri della specifica Commissione.

La Commissione valuterà le proposte ed eventualmente proporrà modifiche del Regolamento al Consiglio Direttivo della SAM Italia Chapter 62 per la eventuale definitiva approvazione da effettuarsi entro il mese di novembre.

Le modifiche approvate diverranno esecutive l'anno successivo, ad eccezione di quelle che comportano sostanziali modifiche di progetto o di costruzione dei modelli, che diverranno esecutive il secondo anno successivo.

A) Linee guida generali

Per dimostrare la fedeltà del modello all'originale, i concorrenti possono essere chiamati a presentare copia dei disegni costruttivi, oppure copia dei tritici tratti da documenti d'epoca (fotocopie di riviste d'epoca o copie di tritici originali precedenti la data limite del 31.12.1950, salvo diversa indicazione per la specifica categoria) od anche pubblicati dopo la data limite ma dei quali si può provare che la costruzione del prototipo è anteriore a tale data, tramite fotografie, articoli o dichiarazioni autografe del progettista. Sul trittico e/o disegno presentato deve essere chiaramente indicata la data di progetto o di produzione in kit o di pubblicazione se apparso sulle riviste dell'epoca. I tritici o i disegni devono inoltre riportare chiaramente, indicato o disegnato, il profilo alare utilizzato. Se sul disegno non fosse indicato o disegnato il profilo utilizzato il modello può essere comunque riprodotto purché venga utilizzato un profilo progettato prima del 1950 come ad esempio: Eiffel 400, Clark Y, Raf 32, Goldberg 610A, NACA 6409, NACA 6412. In questo caso la copia del disegno o trittico presentato deve essere accompagnato da una dichiarazione del costruttore in cui indica il profilo da lui usato.

I modelli devono essere costruiti utilizzando materiali compatibili con l'epoca, vietati quindi materiali plastici moderni quali fibra di vetro, kevlar, carbonio, polistirolo, ecc.. E' permesso l'uso, come collante, delle resine epossidiche. E' permesso il rivestimento con pellicole termoretraibili, ad esempio Monokote, Solarfilm e simili. Sono ammessi rinforzi strutturali che in nessun modo modifichino la geometria, le linee e l'estetica esterna del modello. E' consentito aumentare l'altezza del longherone fino a renderlo affiorante. E' vietato aggiungere il Dbox se non è previsto nel progetto originale perché modifica sia le linee che l'estetica esterna del modello.

- E' ammessa una tolleranza massima, su tutte le misure lineari, del +/- 2%. E' ammessa una tolleranza massima sul diedro alare di +/- 10%.
- Sono ammesse le modifiche necessarie all'uso di un apparato di radio controllo limitatamente al comando profondità e direzionale. E' permesso l'uso del comando sugli alettoni se sul progetto originale erano presenti.
- La posizione del carrello deve essere quella dell'originale, i carrelli monogamba possono essere sostituiti da un bigamba ma non viceversa.
- La Direzione di Gara può controllare, in qualsiasi momento, il modello per verificare se corrisponde alle specifiche regolamentari proprie della categoria in cui gareggia.
- L'anno del progetto o del disegno e il nome del modello o del progettista devono essere chiaramente riportati sulla superficie del modello.
- Se non è stabilito diversamente le eliche devono essere bipala, non ripiegabili e non in metallo.
- Tutti i modelli con motore termico di cilindrata superiore a 0.8cc., per motivi di sicurezza, devono essere muniti di un dispositivo di solo spegnimento del motore azionato mediante comando radio. Tale dispositivo, deve essere azionato da un comando non proporzionale (ad esempio quello del carrello) o comunque realizzato in modo da ottenere un comando ON / OFF e non può essere usato per regolare il regime di rotazione del motore in volo. Ogni infrazione rilevata dal cronometrista comporta l'annullamento del volo.
- E' ammessa sia la riproduzione in scala ridotta che aumentata (salvo specifiche indicazioni regolamentari per la categoria interessata).
- Il concorrente può iscrivere un massimo di due modelli per singola categoria.

9. Veleggiatori A/2 RA

- Qualsiasi veleggiatore progettato o prodotto in scatola di montaggio o pubblicato prima del 31.12.1952.
- Superficie totale (ala + piano di coda) compresa tra 32 e 34 dmq.
- Peso minimo 410 gr.
- Sezione minima fusoliera uguale a superficie totale /100.
- Il cavo di traino non può eccedere i 50 metri di lunghezza, oppure essere composto da 12 metri di cavo elastico e 40 metri di cavo normale. Il cavo elastico così composto non può eccedere gli 85 metri di lunghezza in estensione. Deve essere fissato al terreno con un picchetto principale infisso nel terreno per almeno 35 cm. e uno secondario, legato al primo dalla parte opposta alla direzione del cavo di traino, infisso nel terreno per almeno 20 cm.

La classifica si otterrà sommando i migliori tre voli su un totale di quattro lanci ufficiali.

10. NMR 2,5 cc.

- E' ammesso qualsiasi moto modello progettato o prodotto in scatola di montaggio o pubblicato prima del 31.12.1956.
- I modelli dovranno presentare un peso minimo pari a 173 gr. per cc..
- Sono ammessi tutti i motori prodotti prima del 1961 di cilindrata massima 2,5 cc.
- I motori con accoppiamento Schnuerle, PDP accoppiamenti ABC o AAC sono proibiti.
- Sono proibiti i motori che usino un qualsiasi sistema di sovralimentazione, ivi compresi scarichi accordati o a risonanza.
- Verranno considerati come motori originali le repliche approvate SAM.
- Il decollo avviene con lancio a mano.
- Il tempo motore per i modelli NMR 2,5 cc. è 18 secondi.
- Tempo di volo (max) 6 minuti.

La classifica si otterrà sommando i migliori tre voli su un totale di quattro lanci ufficiali.

11. 1/2A Scale

- Modelli riproducenti aerei ante 1943, con motori a pistoni, in grado di trasportare persone e/o cose. Non sono ammessi riproduzioni di moto alianti.
- Il motore e la quantità di miscela sono identici a quelli della categoria 1/2A Texaco.
- I modelli non verranno sottoposti a prova statica ma deve essere fatto ogni ragionevole sforzo per riprodurre realisticamente la colorazione e le insegne dell'originale. Il modello dovrà essere costruito utilizzando legno di balsa e/o compensato. Il polistirolo è ammesso solo per la realizzazione di dettagli. Il concorrente dovrà produrre il disegno o il trittico per la prova di conformità.
- Carico alare minimo 24,4 gr. per dmq. di superficie alare in piano.
- Le regole sono identiche a quelle della categoria 1/2A Texaco, i punteggi saranno calcolati sulla base di un punto per ogni secondo intero volato.

La classifica si otterrà sommando i migliori tre voli su un totale di quattro lanci ufficiali.

6. O.T. Elettrico

- Sono ammessi tutti i moto modelli progettati o prodotti in scatola di montaggio o pubblicati prima del 31.12.1950.
- I modelli dovranno presentare un carico alare minimo di 24,4 gr. per dmq. di superficie alare in disegno.
- E' ammesso un motore elettrico di qualsiasi tipo. Il motore può azionare l'elica direttamente o tramite riduttore, qualsiasi sistema di controllo del motore è ammesso.
- Sono proibite le eliche metalliche. Sono ammesse le eliche ripiegabili.
- Per l'alimentazione del motore è ammesso un pacco batteria composta da sette celle NiCd, NiMh o due celle Lipo/Lilon di qualsiasi capacità con l'etichetta del produttore, riportante la tensione e la capacità del pacco, chiaramente visibile.
- Il tempo motore è di 40 secondi, non si può riaccendere il motore dopo tale termine.
- Il modello dovrà decollare da terra o potrà essere lanciato a mano con l'autorizzazione del DG valida, in tal caso, per tutti i modelli.
- Tempo di volo (max) 10 minuti

La classifica si otterrà sommando i migliori tre voli su un totale di quattro lanci ufficiali.

7. OTVR

- Qualsiasi veleggiatore progettato o prodotto in scatola di montaggio o pubblicato prima del 31.12.1950.
- Apertura alare massima 3,5 metri.
- Il cavo di traino non può eccedere i 100 metri di lunghezza, oppure essere composto da 20 metri di cavo elastico e 80 metri di cavo normale. Il cavo elastico così composto non può eccedere i 170 metri di lunghezza in estensione. Deve essere fissato al terreno con un picchetto principale infisso nel terreno per almeno 35 cm. E uno secondario, legato al primo dalla parte opposta alla direzione del cavo di traino, infisso nel terreno per almeno 20 cm.
- Tempo di volo (max) 5 minuti

La classifica si otterrà sommando i migliori tre voli su un totale di quattro lanci ufficiali.

8. Dyno derivati RA

- Sono ammessi tutti i moto modelli progettati o prodotti in scatola di montaggio o pubblicati prima del 31.12.1950 che montavano un motore Dyno originale o Dyno derivato.
- Come motore Dyno derivato si intende ogni motore ad autoaccensione di cilindrata massima di 2,05 cc. e avente un rapporto corsa/alesaggio pari ad 1,5 (ad es. 18/12), con aspirazione per terza luce ed un solo travaso, privo di cuscinetti a sfere e realizzato entro il 1956.
- Tempo motore 40 sec.
- Tempo di volo (max) 3 minuti

La classifica si otterrà sommando i migliori tre voli su un totale di quattro lanci ufficiali.

Prima della gara la Direzione di Gara effettuerà un briefing in cui spiegherà quale sarà la zona di volo permessa e quale interdetta per motivi di sicurezza, quale è l'estensione dell'area di atterraggio e indicherà chiaramente i suoi limiti, come si svolgeranno eventuali fly-off e l'uso del totem per il controllo delle frequenze radio. Indicherà inoltre gli orari di inizio e fine delle batterie di volo, della durata di due ore ciascuna e in numero di quattro, in cui si svolgeranno i lanci ufficiali. Porterà a conoscenza dei concorrenti, facendolo udire, se acustico, o vedere, se visivo, con quale segnale avviserà i concorrenti dell'inizio e della fine delle batterie di volo. Il campo di gara deve presentare una superficie piana adatta al decollo dei modelli e una adeguata area di atterraggio.

Per tutte le categorie è permesso l'uso di binocoli, assistenti ed aiutanti che seguano visivamente il volo dei modelli. I modelli che atterreranno fuori dell'area di atterraggio riceveranno punteggio "zero". Se una sola parte del modello è dentro l'area di atterraggio, il volo verrà considerato valido. Tutti i lanci con tempo motore eccedente quello previsto riceveranno punteggio "zero".

Il Direttore di Gara può, in situazioni eccezionali, ridurre il tempo motore, il tempo di volo, il numero di voli massimi da effettuare in tutte le categorie in modo che tutti i concorrenti, in caso di condizioni meteorologiche particolarmente avverse o vento oltre i 9 metri/secondo o condizioni ambientali precarie, possano avere ragionevoli e uguali possibilità di volare.

B) Procedure standard di gara.

Il concorrente è l'unico responsabile del rispetto di tutte le procedure di gara e deve essere a conoscenza del regolamento inerente le categorie in cui gareggia.

Un pannello di controllo, o "totem", sarà utilizzato per evitare interferenze radio. Se la Direzione di Gara ritiene che le frequenze dichiarate dai concorrenti non diano luogo a possibili interferenze, ad esempio essendo tutte diverse, è possibile evitare l'uso del totem. Sul totem saranno riportate, in appositi spazi, le frequenze in uso. Il concorrente applicherà il proprio pin (molletta) riportante il suo nome al posto del pin riportante la frequenza che utilizza e dovrà porlo sull'antenna della sua radio. Solo il concorrente può ritirare e restituire il pin della frequenza, nessun altro è autorizzato a farlo. I concorrenti utilizzanti radio funzionanti sulla gamma dei 2,4 Ghz sono esentati da tale procedura.

Dopo aver preso il pin del proprio canale, il concorrente ha a disposizione cinque minuti per fare un lancio ufficiale, questo nel caso in cui vi siano altri concorrenti utilizzanti lo stesso canale di trasmissione.

Il concorrente può fare un lancio ufficiale quando vuole nella batteria di volo purché:

- a) Abbia messo sulla sua antenna il pin del canale utilizzato;
- b) Abbia a disposizione un altro concorrente e/o aiutante e/o ufficiale di gara per effettuare il cronometraggio;
- c) Il cronometrista utilizzi un cronometro digitale e abbia ricevuto il cartellino di volo del concorrente;
- d) Tutti i tempi di volo precedenti al lancio in corso siano stati riportati ufficialmente sul cartellino.

Il cronometraggio dei voli dei modelli OTVR inizia dal momento del distacco dal cavo di traino, quello dei modelli a motore dal momento che il modello viene rilasciato dalla mano dell'aiutante e continua fino a che il modello non tocchi terra la prima volta, oppure tocchi un qualsiasi oggetto a contatto col suolo, oppure quando una persona diversa dal concorrente operi sui comandi della trasmittente.

I tempi di volo sono al secondo intero inferiore, non si considerano le frazioni di secondo. Ad esempio 4' 59" e 8/10 si segna 4' 59" e non 5' 00".

C) Speciali procedure di gara.

Per assicurare l'assoluto rispetto delle regole il DG può, senza avvisare i concorrenti e in qualsiasi momento, assegnare ufficiali di gara per il controllo dei tempi motore, dei tempi di volo e degli atterraggi fuori campo. L'ufficiale di gara può in ogni momento controllare che la quantità della miscela sia corrispondente al regolamento e/o che il modello corrisponda all'originale. L'ufficiale di gara verificherà la rispondenza tra quanto segnato dal cronometrista sul cartellino di gara e lo confermerà o meno. In caso di differenze di tempo di volo superiori al secondo a favore del concorrente, il lancio avrà punteggio "zero".

Eventuali reclami dovranno essere presentati per iscritto al DG che li esaminerà con l'aiuto di due concorrenti che svolgeranno la funzione di commissari sportivi. I due commissari saranno scelti, sul posto, tra i praticanti la categoria di gara relativa al reclamo. Si potranno quindi costituire più Commissioni se ci saranno più reclami inerenti categorie differenti. La Commissione costituitasi ascolterà le argomentazioni del reclamante e, se lo riterrà necessario, ascolterà l'ufficiale di gara interessato. Dopo di che darà il suo parere insindacabile.

D) Speciali procedure per i fly-off

I pareggi di ogni singola categoria saranno risolti con un volo di fly-off a meno che i concorrenti interessati direttamente non decidano di usare una diversa metodologia, ad esempio lancio di una moneta, ecc.. I fly-off si svolgeranno al termine dei normali lanci. E' discrezione del DG accorpare fly-off di categorie diverse, salvo eventuali problemi di frequenze radio, per velocizzare lo svolgimento della gara. Tutti i voli di fly-off saranno a tempo di volo illimitato, questo per evitare ulteriori pareggi. Salvo questa modifica, saranno applicate tutte le altre regole specifiche per la categoria interessata al fly-off.

Regolamento Categorie Volo libero ammesse

OTV1

E' ammesso qualsiasi modello veleggiatore progettato o prodotto in scatola di montaggio o pubblicato prima del 31.12.1950. Ammessa variazione in scala. Apertura alare massima 127 cm.

OTV2

E' ammesso qualsiasi modello veleggiatore progettato o prodotto in scatola di montaggio o pubblicato prima del 31.12.1950. Ammessa variazione in scala. Apertura alare minima 127 cm. E massima di 350 cm.

- E' vietato variare il numero di giri motore durante il volo.
- I modelli Texaco devono decollare da terra.
- Tempo di volo (max) 15 minuti.

La classifica si otterrà sommando i migliori tre voli su un totale di quattro lanci ufficiali.

4. 1/2A Texaco

- Sono ammessi tutti i moto modelli progettati o prodotti in scatola di montaggio o pubblicati prima del 31.12.1950.
- I modelli dovranno presentare un carico alare minimo di 24,4 gr. per dmq. di superficie alare in disegno.
- Il motore dovrà essere un Cox ad alimentazione a valvola lamellare con serbatoio integrale di 5,1 cc. (0.31 cu. inch) di capacità.
- L'elica può essere qualsiasi, non ripiegabile, del diametro di 8 pollici massimi.
- Qualsiasi miscela non contenente benzina è ammessa.
- I modelli 1/2A Texaco possono essere lanciati a mano o decollare da terra a discrezione del pilota.
- Tempo di volo (max) 15 minuti

La classifica si otterrà sommando i migliori tre voli su un totale di quattro lanci ufficiali.

5. 1/2A Elettrico

- Sono ammessi tutti i moto modelli progettati o prodotti in scatola di montaggio o pubblicati prima del 31.12.1950.
- I modelli dovranno presentare un carico alare minimo di 24,4 gr. per dmq. di superficie alare in disegno.
- Peso minimo: 454 gr.
- Il motore deve essere uno speed 400 6.0 volt ferrite prodotto dalla Graupner, a magnete permanente, senza cuscinetti a sfere e non elaborato. Il motore azionerà direttamente l'elica senza sistemi di riduzione di giri.
- Sono proibite le eliche metalliche. Sono ammesse le eliche ripiegabili.
- E' ammesso l'uso di un pacco di batterie composto da sei celle NiCd o NiMh o due Lipo/Lilon di qualsiasi capacità con l'etichetta del produttore chiaramente visibile.
- Il flusso di potenza può essere controllato con qualsiasi sistema, con BEC o ESC.
- Il tempo motore è di 120 secondi, non si può riaccendere il motore dopo tale termine.
- I modelli 1/2A Elettrico possono essere lanciati a mano o decollare da terra a discrezione del pilota.
- Tempo di volo (max) 15 minuti

La classifica si otterrà sommando i migliori tre voli su un totale di quattro lanci ufficiali.

2. NMR – Nostalgia

- Sono ammessi tutti i moto modelli progettati o prodotti in scatola di montaggio o pubblicati prima del 31.12.1956.
- I modelli dovranno avere un peso minimo pari a 173 gr. per cc.
- E' ammesso qualsiasi tipo di motore con cilindrata massima di 10,65 cc., o di 20 cc. per i motori ad accensione elettrica (spark), prodotti prima del 1961.
- E' ammessa la pressurizzazione del sistema di alimentazione della miscela.
- I motori con travasi Schnuerle, PDP o accoppiamenti ABC o AAC sono proibiti.
- I modelli NMR devono decollare da terra.
- Il tempo motore per i modelli NMR è di 18 secondi.
- Tempo volo (max) 6 minuti.

La classifica si otterrà sommando i migliori tre voli su un totale di quattro lanci ufficiali.

3. Texaco

- Sono ammessi tutti i moto modelli progettati o prodotti in scatola di montaggio o pubblicati prima del 31.12.1950.
- I modelli dovranno presentare un carico alare minimo di 30,5 gr. per dmq. di superficie alare in disegno.
- E' ammesso qualsiasi motore ad accensione elettrica (spark), glow o diesel con cilindrata massima di 10,65 cc. o qualsiasi motore ad accensione elettrica (spark) prodotto prima del 1950 con cilindrata massima di 20 cc.
- Non sono ammessi motori glow convertiti ad accensione elettrica (spark) o diesel.
- Per ciascun lancio verranno assegnati al concorrente 1 cc. di miscela per ogni 400 gr. di peso del modello come da tabella seguente:

Peso del modello gr.	Miscela	Peso del modello gr.	Miscela
0-600	2 cc.	2601-3000	8 cc.
601-1000	3 cc.	3001-3400	9 cc.
1001-1400	4 cc.	3401-3800	10 cc.
1401-1800	5 cc.	3801-4200	11 cc.
1801-2200	6 cc.	4201-4600	12 cc.
2201-2600	7 cc.	4601-5000	13 cc.

- Il serbatoio deve essere della capienza massima consentita in base al peso del modello e, se trasparente, dovrà essere in posizione facilmente verificabile.
- Se il serbatoio non è trasparente allora deve essere vuotato, compreso il tubetto di alimentazione, e quindi rifornito con una quantità di miscela misurata corrispondente al peso del modello.
- Il motore può essere messo in moto prima del lancio ma in questo caso, spento il motore, il serbatoio dovrà essere svuotato e quindi rifornito con la quantità di miscela corrispondente al peso del modello, a meno che la capacità del serbatoio non sia stata verificata in precedenza da un giudice di gara e trovato di capacità non superiore a quella ammessa dal peso del modello. In questo caso il giudice di gara dovrà scrivere la capacità del serbatoio sul cartellino di volo e firmarlo per approvazione.

A/2

E' ammesso qualsiasi modello veleggiatore A/2 progettato o prodotto in scatola di montaggio o pubblicato prima del 31.12.1952. Peso minimo 410 gr. superficie totale tra 32 e 34 dmq. Sezione minima fusoliera : superficie totale/100. Non è ammessa variazione in scala.

OTE1

E' ammesso qualsiasi modello ad elastico progettato o prodotto in scatola di montaggio o pubblicato prima del 31.12.1950. Apertura alare massima 91.4 cm. Non è ammessa variazione in scala.

OTE2

E' ammesso qualsiasi modello ad elastico progettato o prodotto in scatola di montaggio o pubblicato prima del 31.12.1950. Apertura alare minima 91.4 cm. Non è ammessa variazione in scala.

Wakefield

Pre 4 oz.

E' ammesso qualsiasi modello wakefield progettato o prodotto in scatola di montaggio o pubblicato tra il 1928 e la fine del 1933. Non è ammessa variazione in scala.

4 oz.

E' ammesso qualsiasi modello wakefield progettato o prodotto in scatola di montaggio o pubblicato tra il 1934 e la fine del 1936. Peso minimo 114gr. Non è ammessa variazione in scala.

8 oz.

E' ammesso qualsiasi modello wakefield progettato o prodotto in scatola di montaggio o pubblicato tra il 1937 e la fine del 1950. Peso minimo 227gr. Non è ammessa variazione in scala.

Post Classic

E' ammesso qualsiasi modello wakefield progettato o prodotto in scatola di montaggio o pubblicato tra il 1951 e la fine del 1953. Peso minimo 230gr. Superficie totale tra i 17 e i 19 dmq. Sezione minima fusoliera 65 cmq. Non è ammessa variazione in scala.

OTM

E' ammesso qualsiasi moto modello progettato o prodotto in scatola di montaggio o pubblicato prima del 31.12.1950. Carico alare minimo 24,4 gr. per dmq. E' ammessa variazione in scala.

Il limite temporale per i motori OTM è il 1956.

Tempo motore per OTM:

- Motori ad accensione elettrica originali e diesel ante 31/12/1949 35"
- Motori glow convertiti ad accensione elettrica 28"
- Motori glow e diesel post 01/01/1950 23"

Il tempo motore è cronometrato, in ogni caso, al secondo intero.

Il tempo motore indicato non può essere superato, in tal caso il volo viene considerato tentativo e potrà essere ripetuto una sola volta.

Procedure di decollo

I veleggiatori possono usare un cavo di traino di lunghezza massima di 50 metri, oppure un cavo di traino con carrucola di rinvio di lunghezza massima di 75 metri, oppure una fionda elastica composta da 12 metri di cavo elastico e da 40 metri di cavo normale, in tal caso la lunghezza massima in tensione non può superare gli 85 metri. Per motivi di sicurezza deve essere fissato al terreno con un picchetto principale infisso per almeno 35 cm. e uno secondario, legato al primo dalla parte opposta alla direzione del cavo di traino, infisso per almeno 20 cm.

Il decollo, ad esclusione dei veleggiatori, deve avvenire da terra. E' consentito il lancio a mano per i modelli ad elastico che erano sprovvisti di carrello nel progetto originale.

Il cronometraggio decorre dal momento del rilascio del modello, o dallo sgancio dal cavo per i veleggiatori, termina quando il modello tocca terra o un qualsiasi ostacolo fisso che ne impedisca il regolare atterraggio, oppure quando il modello scompare alla vista per più di 10".

E' ammesso l'uso del radio comando per il recupero del modello, in tal caso si interrompe il cronometraggio nel momento stesso in cui il concorrente, od altri, prende in mano il radio comando.

Si considera volo ufficiale quello di almeno 20", se inferiore il concorrente può richiedere che gli venga assegnato come lancio ufficiale oppure può ripetere il tentativo. Il concorrente ha a disposizione sei tentativi ma una volta raggiunto i tre lanci validi avrà esaurito i tentativi a disposizione.

Massimo cronometrato di 2 (due) minuti per OTV1

Massimo cronometrato di 3 (tre) minuti per OTV2

Massimo cronometrato di 3 (tre) minuti per A/2

Massimo cronometrato di 2 (due) minuti per OTE1

Massimo cronometrato di 3 (tre) minuti per OTE2

Massimo cronometrato di 3 (tre) minuti per pre 4 once, 4 once e 8 once.

Massimo cronometrato di 4 (quattro) minuti per Post Classic

Massimo cronometrato di 3 (tre) minuti per OTM

La classifica è data dalla somma dei tempi dei tre lanci.

In caso di parità è previsto un fly-off, senza limiti di tempo. Il Direttore di Gara, dopo avere constatato che tutti gli spareggiati sono pronti al decollo, assegna un tempo operativo di cinque minuti per iniziare il lancio.

Lo spareggio può essere ripetuto una sola volta nei seguenti casi:

- a. Tempo motore eccedente il limite previsto
 - b. Tempo di volo inferiore a 20"
 - c. Collisione di modelli in volo
- Non è ammesso l'uso di modelli di riserva.
 - Sono ammessi lanci per procura.
 - In caso di forte vento, superiore a 9 metri al secondo, i lanci sono sospesi.
 - Il carico alare minimo per i moto modelli è di 24,4 gr per dmq di superficie alare in piano.

Regolamento delle Categorie Radio Assistite ammesse

1. OTMR

- E' ammesso qualsiasi moto modello progettato o prodotto in scatola di montaggio o pubblicato prima del 31.12.1950.
- I modelli dovranno presentare un carico alare minimo di 30,5 gr. per dmq di superficie alare in disegno.
- Sono ammessi tutti i motori prodotti prima del 1957 o, se con albero su bronzine, fino al 1960.
- I motori con accoppiamento Schnuerle, PDP accoppiamenti ABC o AAC sono proibiti.
- Sono proibiti i motori che usino un qualsiasi sistema di sovralimentazione, ivi compresi scarichi accordati o a risonanza.

Verranno considerati come motori originali le repliche approvate SAM.

Motori ad accensione elettrica

- Sono ammessi sia i motori ad accensione elettrica, con batterie, bobina e candela a scintilla (spark) che quelli utilizzando sistemi di accensione transistorizzati purché utilizzando puntine aperte a mezzo camma. Sono vietati i dispositivi comandati da sensori ad effetto di Hall o similari.
- La cilindrata massima dei motori prodotti prima del 1950 è di 20 cc. La cilindrata massima per motori ad accensione elettrica prodotti dopo il 1949 è di 10,65 cc.
- Il tempo motore per motori ad accensione elettrica è 35 secondi.

Motori glow

- La cilindrata massima dei motori glow è di 10,65 cc.
- Il tempo motore per i motori glow è di 23 secondi.
- I modelli con motore glow dovranno presentare una superficie alare in piano minima di 8,85 dmq. per cc. di cilindrata.

Motori diesel

- La cilindrata massima per i motori diesel è di 10,65 cc.
- Il tempo motore per motori diesel prodotti prima del 1950 è di 35 secondi.
- Il tempo motore per i motori diesel prodotti dopo il 1949 è di 23 secondi.
- Motori glow convertiti ad accensione elettrica
- La cilindrata massima è di 10,65 cc.
- Il tempo motore per i motori convertiti ad accensione elettrica è di 28 secondi.
- I modelli con motori convertiti ad accensione elettrica dovranno presentare una superficie alare in piano minima di 8,85 dmq. per cc. di cilindrata.
- I modelli OTMR devono decollare da terra.
- Tempo di volo (max) 8 minuti.

La classifica si otterrà sommando i tre migliori voli su un totale di quattro lanci ufficiali.